

- 1. Болт М6, гайка М6
- 2. Болт М6
- 3. Касетъчна гайка М6

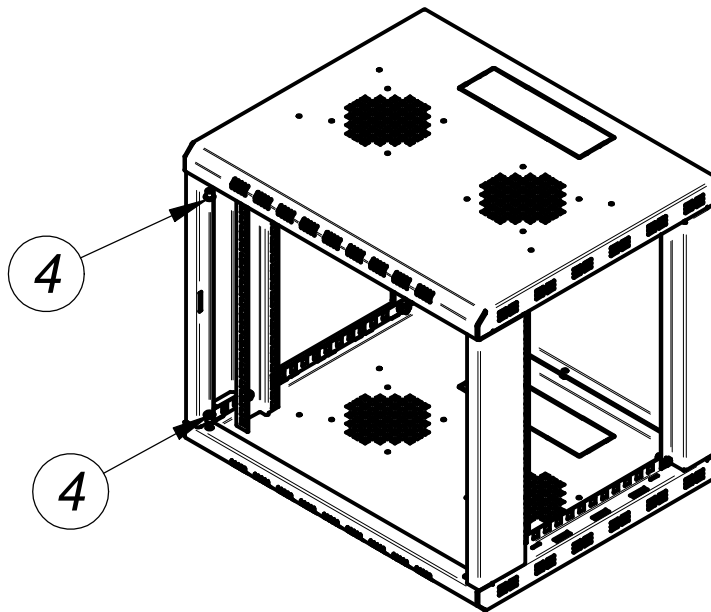

4. Пластмасова дистанционна втулка /от комплекта на пантите/

				мащаб	маса	материал:	покритие:
				лист	Сглобяване на корпуса Поставяне на дистанционните втулки на пантите		
Изм.	Опис	Подпис	Дата				
Разр.							
Утевър.	Драганов		02.2008	Арго Контар ЕТ		означение :	к-во:
Норм.							

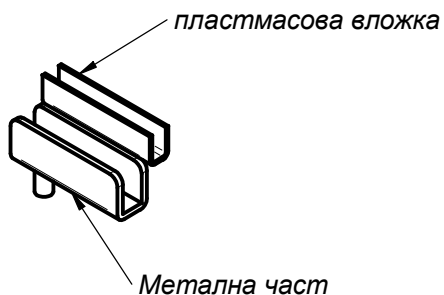

1. Пантите се поставят в пластмасовите дистанционни втулки
2. Стъклото се плъзва в пантите, като задният му ръб трябва да се изравни със задния ръб на пантите, след което се затяга

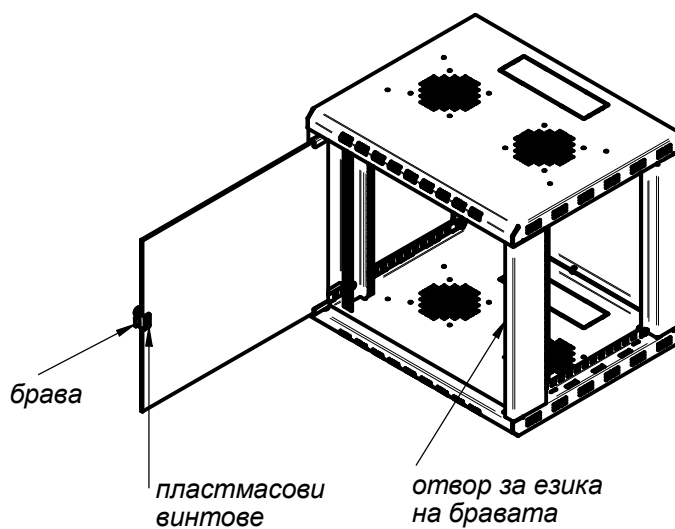
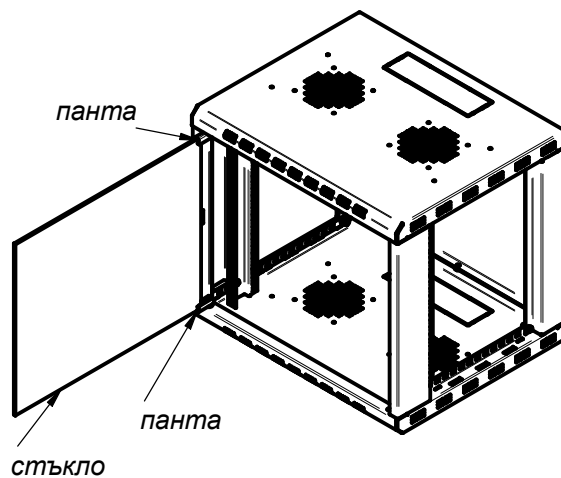

Бравата се поставя в средата на стъклото, така че езикът ѝ да влиза в отвора на колоната, след което се притяга с винтовете.

				мащаб	маса	материал:	покритие:
				лист	Подготовка на пантите Поставяне на стъклото Монтаж на бравата		
Изм.	Опис	Подпис	Дата				
Разр.							
Утевър.	Драганов		02.2008	Арго Контар ЕТ		означение :	к-во:
Норм.							